

出展募集要項 (ブース出展)

申込締切：2019年8月30日 (金)

申込先：アートミュージアム・アンヌアール実行委員会 事務局
E-MAIL AMA@j-c-c.co.jp / FAX 03-3357-2814

■ブース出展の種類と料金

■商業ブース出展 (消費税別)

■Aタイプ

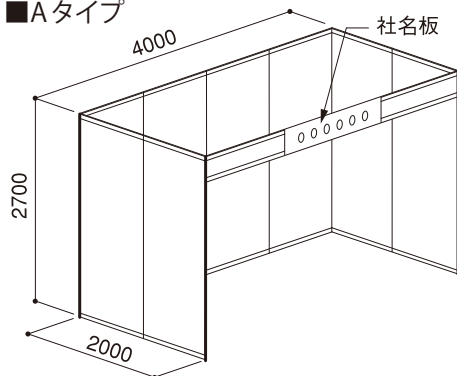

@ ¥ 330,000/ 小間

■Bタイプ

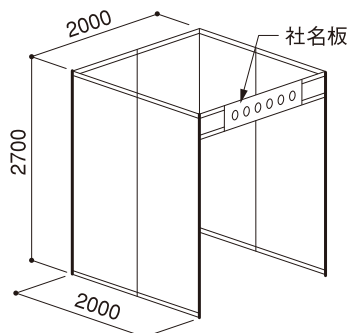

@ ¥ 200,000/ 小間

■Cタイプ (アイランドブース)

※48㎡以上から承ります。
※このプランには壁面パネル、社名板は付きません。

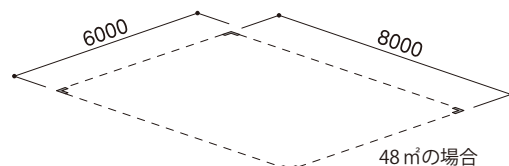

@ ¥ 30,000/ ㎡

※「A+A」「A+B」といった形の組合せも可能です。

※各種備品・設営工事につきましては別途ご用意いただくことになります。(運営委員会事務局を通じて発注することもできます)

- ②一次側電気工事 (総電源から各ブースのところまでの配線) は運営委員会が一括して行います。
二次側電気工事 (小間内幹線工事) につきましては、出展者側で別途行っていただきます。
- ③会期中ならびに設置・撤去作業中の使用電力料及び上記一次側電気工事費は、使用電力量に従って按分計算の上、展示会終了後に請求させていただきます。
- ④ブース出展申込み終了後、8月1日以降にキャンセルされる場合は、出展料の50%をキャンセル料として請求させていただきます。
- ⑤搬入・搬出及び小間内装飾、備品リースについての諸事項は、8月半ばまでにご案内します。
- ⑥展示についての、備品追加、工事委託等につきましては、お申込み後に別途ご案内します。

■広報・情報配信など

- ・展示内容をwebサイト <https://am-annuale.jp/> に掲載します。
webサイトの掲載情報は、出展者から随時編集・更新することができます。
- ・招待券は全国の美術館・自治体・教育委員会・企画部局・博物館・図書館・美術関係教育機関等に30,000枚を配付します。
招待券には出展者名一覧が掲載されますが、また別途広告を入れることができます。(お申込み後にご案内します)

アートミュージアム・アンヌアーレ2019

申込締切：2019年8月30日（金）

申込書（ポスターセッション）

申込先：アートミュージアム・アンヌアーレ実行委員会 事務局
E-MAIL AMA@j-c-c.co.jp / FAX 03-3357-2814

公式webサイト <https://am-annuale.jp/> にあるwebフォームまたExcelファイルからお申込みいただくこともできます。

研究成果・活動の発表や、さまざまなPRの場にご利用ください。ポスター掲示による発表を通じて、交流を深める出展形態です。（原則として、非営利目的のご出展に限らせていただいております）

■ポスターセッションお申込み（消費税別）

展示スペース		展示サイズ／タテ1800mm× ヨコ900mm			
@ ¥ 10,000	×	枚	=	¥	
仮テーマ (タイトル)	※テーマはwebサイト掲載時に変更することができます(随時更新可)				

- *8月31日以降にキャンセルされる場合は、出展料の50%をキャンセル料として請求させていただきます。
- *出展料で請求額にかかる消費税率は役務提供時点（11月12日～14日）の税率（10%を予定）となります。消費税率引上げ時期が変更となった場合、お振込額調整についてあらかじめご連絡いたします。

〈展示について〉

- ポスター展示可能スペースはH1800mm×W900mmです。ポスターは1枚でも分割された複数枚のものでも構いません（A3判なら横向き2列×5段まで可）。
- ポスターは展示会場内のポスターセッションコーナーにまとめて展示します。展示の並び順は運営委員会に一任していただきます。
- 展示作業は、2019年11月11日（月）15:00～18:00及び11月12日（火）9:00～9:30の間に、原則として参加者ご自身で行ってください。運営委員会に貼り付けを委託することもできます（出展者にご案内します）。
- 展示期間：2019年11月12日（火）～11月14日（木）（14日17:00から撤去）

〈広報・プレゼンテーションなどについて〉

- ポスターについては展示会場内で来場者アンケートによる投票を行い、上位を表彰します。またアンケートに記されたコメントを集約し、開催後に各出展者にお送りします。
- 同一テーマについては1枚でのお申込みとしてください。テーマが異なる複数枚の申込みは問題ありません（同一テーマで複数枚出展の場合、上記の得票を枚数割でカウントします）。
- 展示内容を図書館総合展公式webサイト、公式アプリに掲載します。webサイトの掲載情報は、出展者側から随時更新することができます（テーマも変更していただけます）。
- 展示会期内の在席時間割を事前に作成し、来場者にみえるようにします。効率的に来場者と対面で説明をしていただくことができます。

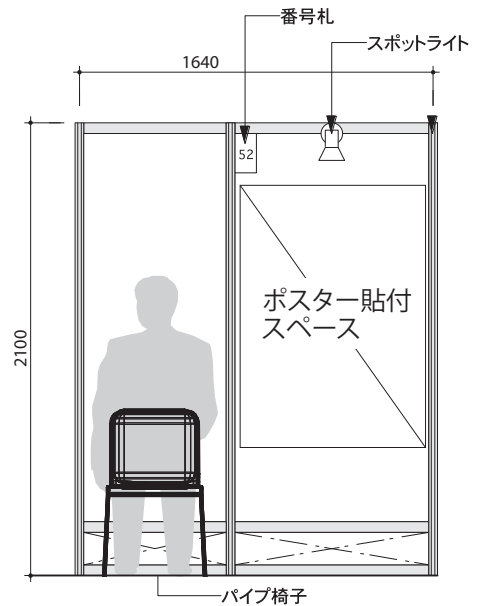

公式webサイト上から展示イメージ（前回の会場写真）をご覧ください。

申込日： 年 月 日 （貴団体の控えとして必ず複写を保管してください）

団体名 <small>(個人でご参加の場合は個人名)</small>				印
担当部課名	担当者名			
webページ編集用アカウント <input type="checkbox"/> 新規アカウント(メールアドレス @)				
所在地：〒				
TEL	FAX			
E-mail				
共同出展者				
備考		請求先が上記と異なる場合は右に記してください。		

※共同出展者がある場合、申出展者が窓口となって共同出展者に諸連絡等をお願いします。事務局からの個別のご連絡をご希望の場合は事務局にお申し出ください。